

sollas SE SERIES

DAS PERFEKTE PRODUKT VERDIEN T EINEN PERFEKTEN FOLIENEINSCHLAG

Die Sollas SE ist eine hochwertige Volleinschlagmaschine zu einem bezahlbaren Preis. Dies ermöglicht den Kauf einer Original-Sollas-Maschine ohne dabei Abstriche bei der von Sollas gewohnten Qualität, Flexibilität und Zuverlässigkeit machen zu müssen.

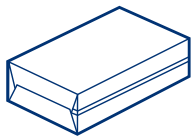

Volleinschlag



DIGITALE VERSION



Ihre Vorteile

- ▶ Siemens Industrie 4.0-fähig
- ▶ Hochwertige und verlässliche Volleinschlagmaschine
- ▶ Versiegelung an der Hinterkante: keine Versiegelung an der Sichtseite
- ▶ Ansprechende, eng anliegende Verpackung, die den Schutz der Produkte und eine exklusive Produktpräsentation gewährleistet und dem Kunden die Erstbenutzergarantie bietet
- ▶ Produktionsgeschwindigkeit: bis zu 40/min
- ▶ Zuverlässige nockengesteuerte Bewegung, kombiniert mit einem Servohybridsystem
- ▶ Geeignet für umweltfreundliche Verpackungsmaterialien wie BOPLA, Papier und/oder BOPP
- ▶ Übersichtliche und leicht zugängliche Maschine auf einer Ebene
- ▶ Schnelle und unkomplizierte Produktumstellung
- ▶ Flexibler Produktformatbereich für die Verarbeitung verschiedener Produkte
- ▶ Optionales Zubehör, wie Aufreißfaden für einfaches Öffnen der Verpackung

Optionen

- ▶ Aufreißfaden für einfaches Öffnen
- ▶ Druckmarkensteuerung
- ▶ Kontaktflächen in Filz ausgeführt (Parfum/ Kosmetik)
- ▶ Punkt-/Streifensiegelung (Parfum und Kosmetik)
- ▶ Universelle Falzstrecke
- ▶ Individuelle Produkttransportvorrichtung (IPT)
- ▶ Manuelle oder automatische Einfuhr

Technische Daten

Wichtigste Spezifikationen

| | |
|-------------------------------------|--|
| Max. Leistung ¹ | 25/40 /min |
| Produktgröße min. (mm) ² | L 45 (35) B 40 (35) H 16 (7) |
| Produktgröße max. (mm) ² | L 300 (336) B 200 (240) H 96 (125/140) |
| Folienbreite: | 60 - 420 mm |
| Folienrollendurchmesser max. | 320 mm |
| Druckluftbedarf | 4 nl / Hub³ |
| Arbeitsdruck | 6 bar |
| Leistungsaufnahme | 2,5 kW³ |
| Gewicht der Maschine ca. | 850 kg |
| Farbe der Maschine | RAL 9006 (Sollas grau) |
| Antriebssystem | Nockengesteuert |
| Steuerungssystem | SPS (Standard SIEMENS, Rockwell oder Allen Bradley optional) |
| Konfiguration | HL / HR |
| Verpackungsmaterialien ⁴ | Polypropylen, beschichtetes Papier, recyclingfähige BOPP-Folie und biologisch abbaubare BOPLA-Folie |

Abmessungen

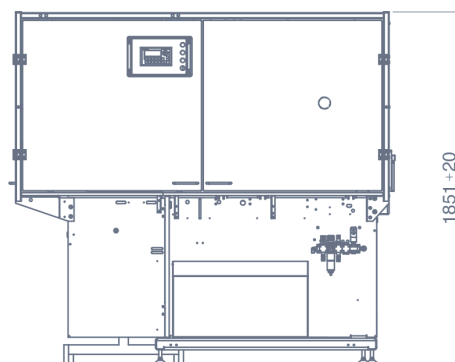
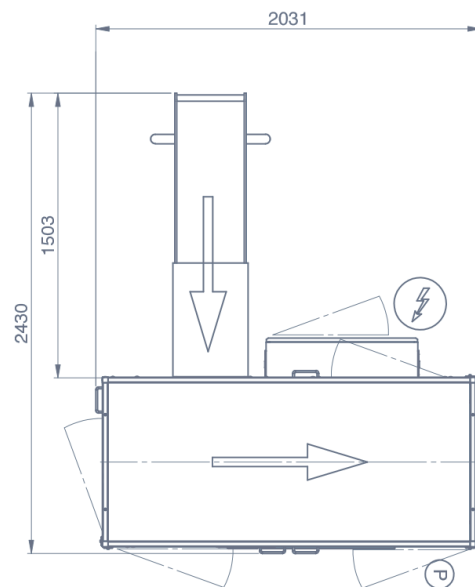

Konfiguration HL

Sollas Signatur-Falzen

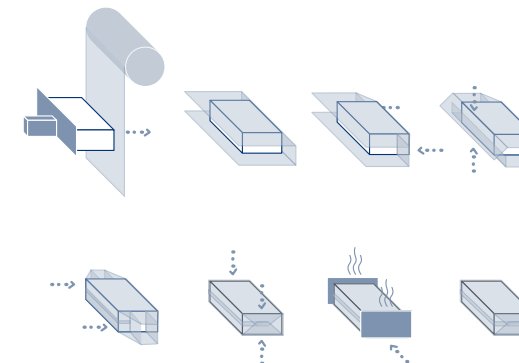

Produktabmessungen

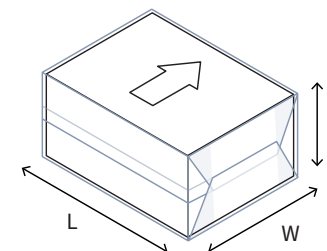

Förderbandkonfigurationen



¹Je nach Produkt und Verpackungsmaterial. ²Zahlen in Klammern geben optionale Änderungen an. ³Ohne Zubehör. ⁴Generell können alle heißschweißbaren Verpackungsmaterialien verwendet werden. Im Zweifelsfall wird Sollas gerne jedes Material, das Sie verwenden möchten, testen.



Sollas bietet qualitativ hochwertige Verpackungslösungen. Unsere Volleinschlag- und Banderoliermaschinen sind maßgeschneidert und auf jede individuelle Situation abgestimmt. Qualität und Innovation sind unsere Schlüsselwörter. Kombiniert mit einem zuverlässigen Service und einer unterstützenden, proaktiven Herangehensweise können Sie sicher sein, dass wir Ihnen eine vollumfängliche Lösung bieten.

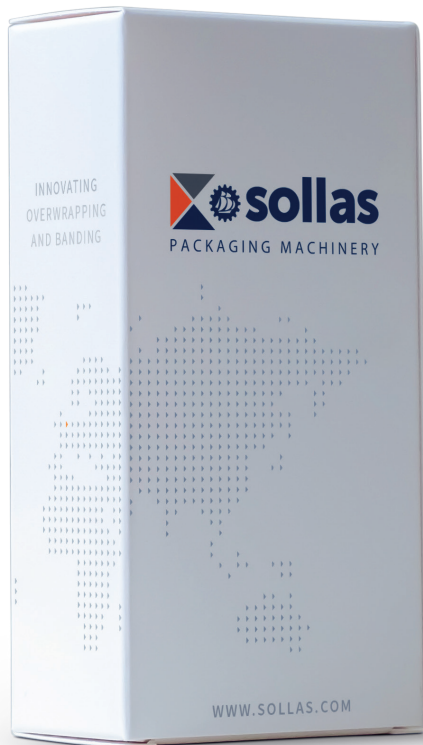

Sollas ist ein niederländisches Unternehmen in Familienbesitz. Von unserem Hauptsitz in Wormer aus koordinieren wir alle unsere nationalen und internationalen Aktivitäten. Niederlassungen gibt es in Frankreich, Deutschland und im Vereinigten Königreich. Unterstützt durch ein internationales Netz von etwa 50 Vertretern und Händlern weltweit bieten wir eine solide Kundendienstbetreuung und Unterstützung.

Interessiert? Kontaktieren Sie uns

Firmenzentrale

Sollas Holland BV, Bruynvisweg 1
1531AX Wormer, Niederlande
contact@sollas.com

www.sollas.com