

sollas SE SERIES

LE MEILLEUR PRODUIT MÉRITE LA MEILLEURE EMBALLEUSE

La Sollas SE est une surenveloppeuse haut de gamme à moindre prix. Vous pouvez ainsi ajouter une emballeuse Sollas d'origine à votre production sans grand investissement et sans faire de concession sur la qualité, la flexibilité et la fiabilité que vous pouvez attendre de notre entreprise.

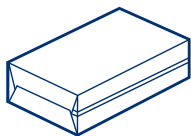

Surenveloppement



VERSION
NUMÉRIQUE



Vos avantages

- ▶ Prêt pour Siemens Industry 4.0
- ▶ Surenveloppeuse fiable et de haute qualité
- ▶ Scellage du bord arrière, pas de scellage en face avant
- ▶ Emballage attrayant et serré, assurant la protection du contenu ainsi qu'une excellente présentation du produit et offrant aux consommateurs une garantie de première utilisation
- ▶ Cadence jusqu'à 40/min
- ▶ Entraînement à cames fiable combiné à un système servo-hybride
- ▶ Adapté pour le traitement de matériaux d'emballage écologiques, tels que le BOPLA, le papier et/ou le BOPP
- ▶ Machine facile d'accès à une seule hauteur de travail
- ▶ Changement de produit rapide et simple
- ▶ Gamme de tailles flexible pour traiter différents produits
- ▶ Accessoires en option, comme le tircel pour ouvrir facilement l'emballage

Options

- ▶ Tircel pour ouverture facile de l'emballage
- ▶ Dispositif de repérage des marques d'impression
- ▶ Revêtement en feutre sur les surfaces de contact (parfums et cosmétiques)
- ▶ Scellage par point/bande (parfums et cosmétiques)
- ▶ Section de pliage universelle
- ▶ Système de transfert des produits par pas de pèlerin (IPT)
- ▶ Alimentation manuelle ou automatique

Détails techniques

Principales spécifications

Production max. ¹	25/40 /min.
Dimensions min. produit (mm) ²	L 45 (35) W 40 (35) H 16 (7)
Dimensions max. produit (mm) ²	L 300 (336) W 200 (240) H 96 (125/140)
Gamme de largeurs de film	60-420 mm
Diamètre max. bobine de film	320 mm
Consommation d'air	4 nl / course³
Pression de service	6 bars
Consommation d'énergie	2,5 kW³
Poids approx. machine	850 kg
Couleur machine	Ral 9006 (gris SOLLAS)
Système d'entraînement	Entraînement par came
Système de commande	API (SIEMENS en standard, Rockwell ou Allen Bradley en option)
Configuration	HL / HR
Matériaux d'emballage ⁴	Polypropylène, papier couché, BOPP recyclable et BOPLA biodégradable

Dimensions

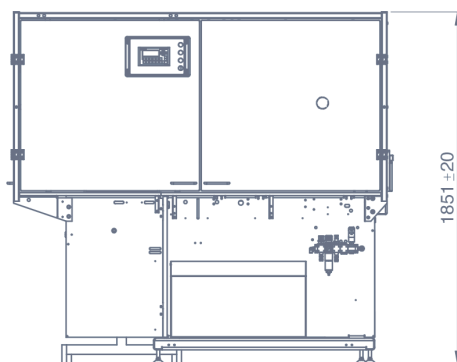
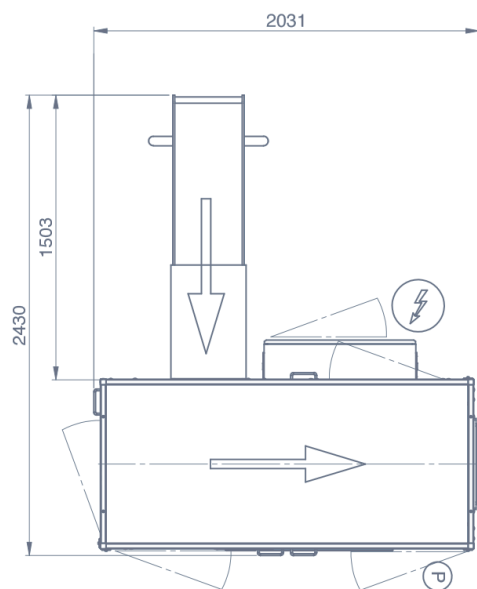

Configuration HL

Pliage SOLLAS typique

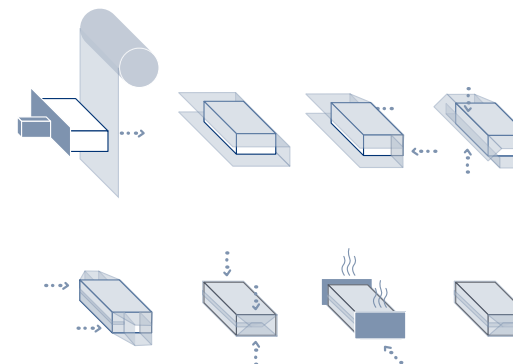

Spécifications des dimensions du produit

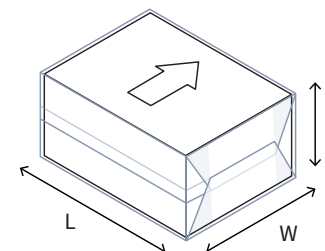

Configurations de bande transporteuse



¹En fonction du produit et du matériau d'emballage. ²Les chiffres entre parenthèses indiquent les possibilités en option. ³Sans accessoires. ⁴En général, tous les matériaux d'emballage scellables à chaud courants peuvent être utilisés. En cas de doute, SOLLAS peut tester chaque type de matériau que vous souhaitez traiter.



Sollas propose des solutions d'emballage de haute qualité. Nos surenveloppeuses et banderoleuses sont personnalisées et adaptées à chaque situation individuelle. Qualité et innovation sont nos maîtres-mots, auxquels s'ajoutent non seulement un service fiable, mais aussi et surtout une approche d'accompagnement proactive, pour vous offrir un package complet.

Sollas est une entreprise familiale néerlandaise. Nous coordonnons toutes nos activités nationales et internationales depuis notre siège de Wormer. Nos succursales se trouvent en France, en Allemagne et au Royaume-Uni. Forts d'un réseau international d'environ 50 agents et distributeurs, nous assurons un excellent support et une assistance après-vente professionnelle.

Intéressé ? Prenez contact avec nous

Siège social

Sollas Holland BV, Bruynvisweg 1
1531AX Wormer, Pays-Bas
contact@sollas.com

www.sollas.com

