

sollas SXP

SERIES

**100 % sur servomoteur,
flexible et rapide**

SERVOCOMMANDÉE

La Sollas SXP est une surenveloppeuse 100 % sur servomoteur qui peut emballer jusqu'à 80 produits par minute. La machine s'inscrit dans la lignée de la série Sollas SX populaire, à la différence que les cames mécaniques sont remplacées par un servomoteur dans la SXP. La Sollas SXP peut emballer une grande variété de produits, par pièce ou par lot. Le changement de produit est très court et peut être entièrement automatisé en cas de besoin.

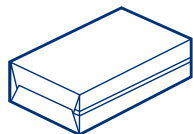

Surenveloppement

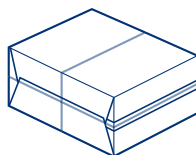

et groupage



VERSION
NUMÉRIQUE



Vos avantages

- ▶ Prêt pour Siemens Industry 4.0
- ▶ Qualité d'emballage exceptionnelle avec présentation soignée du produit, qui garantit au consommateur une « garantie de première utilisation »
- ▶ Cadence jusqu'à 80/min
- ▶ Formats flexibles et de grande taille
- ▶ Vidage automatique de la section de pliage et de scellage
- ▶ Scellage du bord arrière, pas de scellage en face avant
- ▶ 100 % sur servomoteur, entretien minimal
- ▶ Commande simple par HMI
- ▶ Peut traiter le film (bio) et le papier
- ▶ Différents sens d'alimentation et systèmes d'insertion par lot possibles

Options

- ▶ Changement de produit entièrement automatisé
- ▶ Tircel pour ouverture facile de l'emballage
- ▶ Dispositif de repérage des marques d'impression
- ▶ Différents sens d'alimentation et systèmes d'insertion par lot possibles
- ▶ Imprimante de données
- ▶ Réglages pour le traitement optimal du papier couché

Détails techniques

Principales spécifications

Production max. ¹	60/80 /min.
Dimensions min. produit (mm) ²	L 40 W 40 (20) H 25 (7)
Dimensions max. produit (mm) ²	L 300 W 225 H 96 (125)
Gamme de largeurs de film	50-435 mm
Diamètre max. bobine de film	400 mm
Consommation d'air	5 nl / course³
Pression de service	6 bars
Consommation d'énergie	6,0 kW³
Poids approx. machine	1000 kg
Couleur machine	Ral 9006 (gris Sollas)
Système d'entraînement	Servocommandé
Système de commande	API (SIEMENS en standard, Rockwell ou Allen Bradley en option)
Configuration	HL / HR / LL / LIL / DIL
Matériaux d'emballage ⁴	Polypropylène, papier couché, BOPP recyclable et BOPLA biodégradable

Dimensions

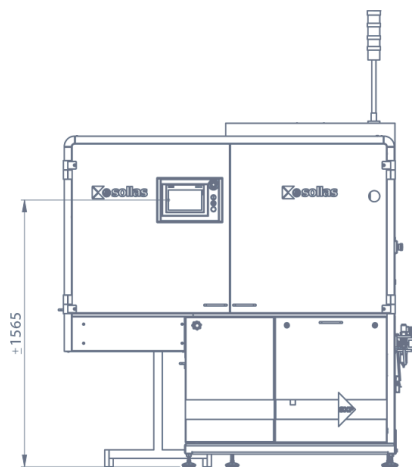
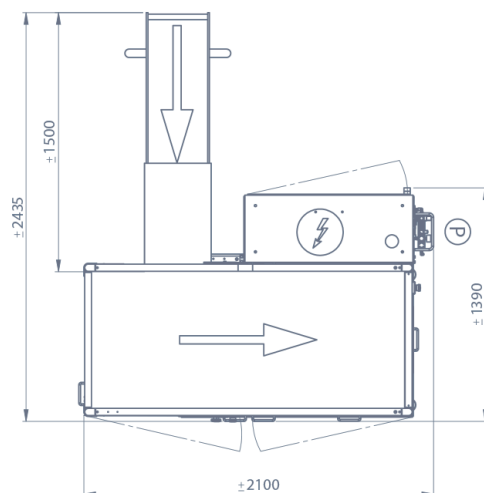

Configuration HL

Pliage Sollas typique

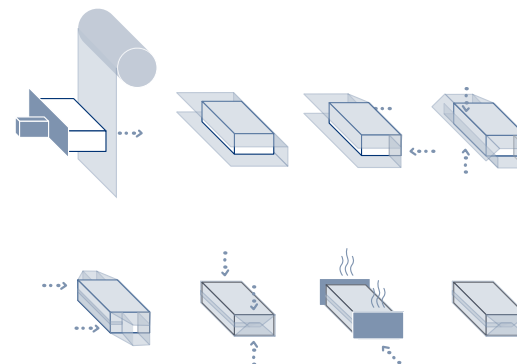

Spécifications des dimensions du produit

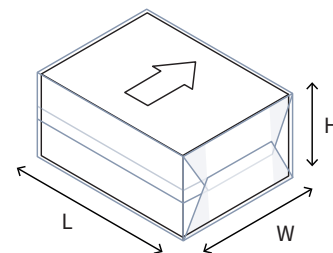

Configurations de bande transporteuse

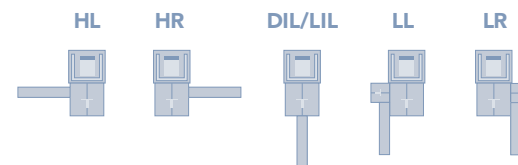

¹En fonction du produit et du matériau d'emballage. ²Les chiffres entre parenthèses indiquent les possibilités en option. ³Sans accessoires. ⁴En général, tous les matériaux d'emballage scellables à chaud courants peuvent être utilisés. En cas de doute, Sollas peut tester chaque type de matériau que vous souhaitez traiter.



Sollas propose des solutions d'emballage de haute qualité. Nos surenveloppeuses et banderoleuses sont personnalisées et adaptées à chaque situation individuelle. Qualité et innovation sont nos maîtres-mots, auxquels s'ajoutent non seulement un service fiable, mais aussi et surtout une approche d'accompagnement proactive, pour vous offrir un package complet.

Sollas est une entreprise familiale néerlandaise. Nous coordonnons toutes nos activités nationales et internationales depuis notre siège de Wormer. Nos succursales se trouvent en France, en Allemagne et au Royaume-Uni. Forts d'un réseau international d'environ 50 agents et distributeurs, nous assurons un excellent support et une assistance après-vente professionnelle.

Intéressé ? Prenez contact avec nous

Siège social

Sollas Holland BV, Bruynvisweg 1
1531AX Wormer, Pays-Bas
contact@sollas.com

www.sollas.com

