

# sollas SXP SERIE

**Volledig servo-aangedreven,  
flexibel en snel**

**SERVO-AANDRIJVING**

De Sollas SXP is een volledig servo-aangedreven volinslag-machine die tot wel 80 producten per minuut kan verpakken. De machine is gebaseerd op de succesvolle Sollas SX-serie, maar de mechanische curveschijven zijn in de SXP vervangen door servo-aandrijving. De Sollas SXP kan een breed scala aan producten verpakken, zowel enkelvoudig als gebundeld. De wissel tussen verschillende producten kost weinig tijd en kan indien gewenst volledig geautomatiseerd worden.

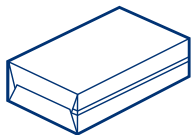

**Verpakken**

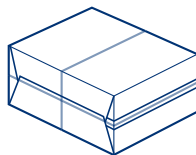

**en bundelen**



DIGITALE VERSIE



# Machinevoordelen

- ▶ Klaar voor Industrie 4.0
- ▶ Uitstekende verpakkingskwaliteit met perfecte productpresentatie die de consument een 'eerste gebruikersgarantie' biedt
- ▶ Snelheid: tot 80/min
- ▶ Groot en flexibel productformaatbereik
- ▶ Automatisch leegdraaien vouwgedeelte
- ▶ Langsseal op smalle zijde, dus geen seal op een displayzijde
- ▶ Volledig servo-aangedreven, minimaal onderhoud
- ▶ Eenvoudige bediening via HMI
- ▶ Kan (bio)folie en papier verwerken
- ▶ Verschillende invoerapparaten en bundelinvoersystemen mogelijk

## Opties

- ▶ Volautomatische productwissel
- ▶ Scheurstripunit voor eenvoudig openen verpakking
- ▶ Drukmerkregistratie
- ▶ Verschillende invoerapparaten en bundelinvoersystemen mogelijk
- ▶ Printers
- ▶ Aanpassingen om gecoat papier optimaal te gebruiken

# Technische details

## Belangrijkste specificaties

Max. output <sup>1</sup>	<b>60/80/min</b>
Min. productafmeting (mm) <sup>2</sup>	<b>L 40 B 40 (20) H 25 (7)</b>
Max. productafmeting (mm) <sup>2</sup>	<b>L 300 B 225 H 96 (125)</b>
Bereik foliebreedte	<b>50-435 mm</b>
Max. diameter folierol	<b>400 mm</b>
Luchtverbruik	<b>5 nl / slag<sup>3</sup></b>
Werkdruk	<b>6 bar</b>
Stroomverbruik	<b>6,0 kW<sup>3</sup></b>
Machinegewicht ca.	<b>1000 kg.</b>
Machinekleur	<b>RAL 9006 (Sollas-grijs)</b>
Aandrijfsysteem	<b>Servo-aandrijving</b>
Besturingssysteem	<b>PLC (Standaard SIE- MENS, Rockwell of Allen Bradley optioneel)</b>
Opstelling	<b>HL / HR / LL / LIL / DIL</b>
Verpakkingsmaterialen <sup>4</sup>	<b>Polypropyleen, gecoat papier, recyclebaar BOPP en biologisch afbreekbaar BOPLA</b>

<sup>1</sup>Afhankelijk van het product en het verpakkingsmateriaal. <sup>2</sup>Getallen tussen haakjes geven optionele wijzigingen weer. <sup>3</sup>Zonder accessoires. <sup>4</sup>Over het algemeen kunnen alle gangbare heat-sealable verpakkingsmaterialen gebruikt worden. Bij twijfel test Sollas graag elk soort materiaal dat u wenst te gebruiken.

## Afmetingen

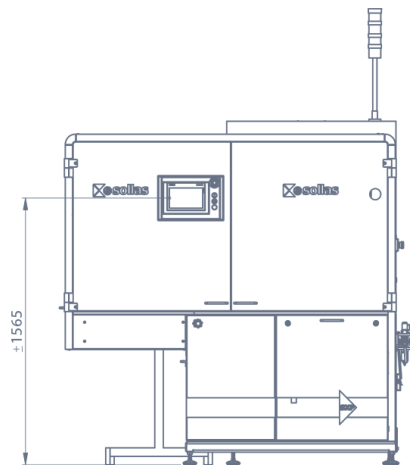
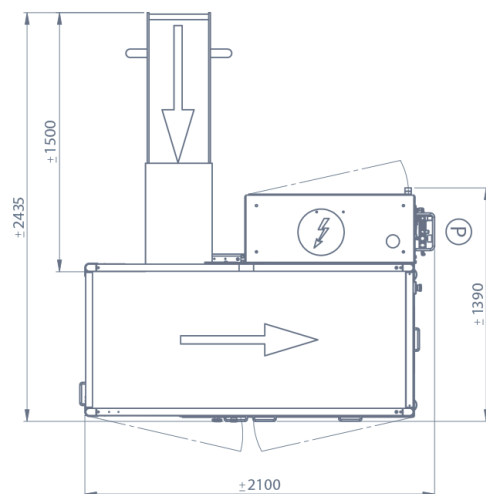

HL-opstelling

## Sollas-manier van vouwen

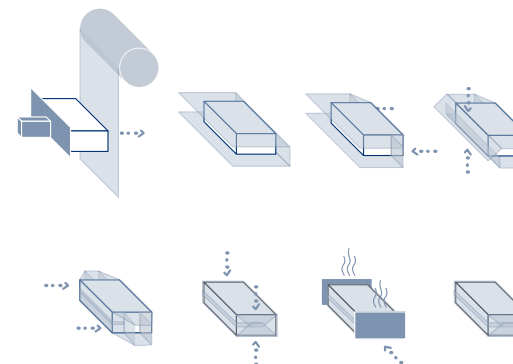

## Specificatie productafmetingen

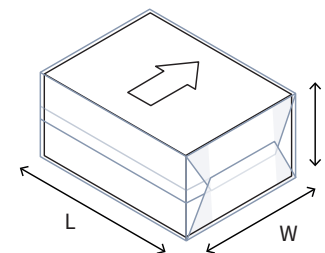

## Opstelling transportband

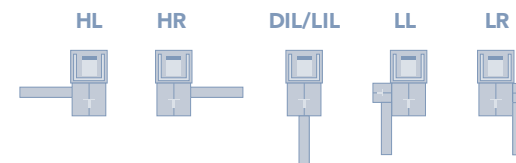



Bij Sollas bieden we hoogwaardige verpakkingsooplossingen. Onze volinslag- en banderingsmachines zijn aangepast en worden op maat gemaakt voor elke unieke situatie. Kwaliteit en innovatie staan bij ons centraal. In combinatie met betrouwbare dienstverlening en bovendien een ondersteunende, proactieve aanpak kunt u zeker zijn van een volledige ervaring.

Sollas is een Nederlands familiebedrijf. Vanuit ons hoofdkantoor in Wormer coördineren we alle nationale en internationale activiteiten. Ook hebben we bijkantoren in Frankrijk, Duitsland en het Verenigd Koninkrijk. Gesteund door een internationaal netwerk van zo'n 50 partners en distributeurs wereldwijd bieden we een gedegen after-sales service en ondersteuning.

**Hebt u interesse? Neem contact met ons op**

**Hoofdkantoor**

Sollas Holland B.V., Bruynvisweg 1  
1531 AX Wormer, Nederland  
[contact@sollas.com](mailto:contact@sollas.com)

**[www.sollas.com](http://www.sollas.com)**

