

sollas SX SERIES

FLEXIBLER, EFFIZIENTER UND SCHNELLER VOLLEINSCHLAG

Die Sollas SX garantiert eine hervorragende Einschlagqualität für eine optimale Produktpräsentation mit einer Einschlaggeschwindigkeit von bis zu 80 pro Minute. Dank dem Servoantrieb können alle Bewegungen gesteuert und eine perfekte Produktverarbeitung gewährleistet werden. Darüber hinaus kann die SX eine breite Palette von Produkten sowohl einzeln als auch gebündelt mit einer minimalen Umrüstzeit einschlagen.

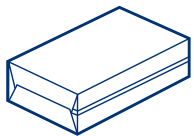

Volleinschlag

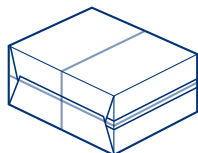

und Bündeln



DIGITALE VERSION



Ihre Vorteile

- ▶ Hochwertige und verlässliche Volleinschlagmaschine
- ▶ Versiegelung an der Hinterkante: keine Versiegelung an der Sichtseite
- ▶ Einfache Bedienung per MMS
- ▶ Ansprechende, eng anliegende Verpackung, die den Schutz der Produkte und eine exklusive Produktpräsentation gewährleistet und dem Kunden die Erstbenutzergarantie bietet
- ▶ Hohe Produktionsgeschwindigkeit: bis zu 60 oder 80 pro Minute
- ▶ Vakuum-Folienzufuhr für exakte Positionierung der Folie und erhöhte Einschlaggeschwindigkeit
- ▶ Automatikschmierung für einfache Wartung
- ▶ Geeignet für umweltfreundliche Verpackungsmaterialien wie BOPLA, Papier und/oder BOPP
- ▶ Übersichtliche und leicht zugängliche Maschine auf einer Ebene
- ▶ Schnelle und unkomplizierte Produktumstellung
- ▶ Wechsel der Folienrolle von einer Seite möglich
- ▶ Flexibler Produktformatbereich für die Verarbeitung verschiedener Produkte
- ▶ Optionales Zubehör, wie Aufreißfaden für einfaches Öffnen der Verpackung
- ▶ Verschiedene Zufuhrrichtungen und Bündelzufuhrsysteme möglich
- ▶ Sowohl rechteckige als auch quadratische Packungen können eingeschlagen werden

Optionen

- ▶ Aufreißfaden für einfaches Öffnen
- ▶ Druckmarkensteuerung
- ▶ Allen Bradley-Steuerung
- ▶ Filzbelag auf Kontaktflächen (empfohlen für Parfum und Kosmetik)
- ▶ Punkt-/Streifensiegelung (Parfum und Kosmetik)
- ▶ Universelles Falzsegment, keine Wechselteile erforderlich
- ▶ Stapelndes und drehendes Zufuhrzubehör (90 Grad Stapeln und/oder Drehen)
- ▶ Schnellwechselsystem, für werkzeuglose Produktumstellung

Technische Daten

Wichtigste Spezifikationen

Max. Leistung ¹	60/80 /min
Produktgröße min. (mm) ²	L 40 B 40 (20) H 16 (7)
Produktgröße max. (mm) ²	L 300 (336) B 225 (240) H 96 (125)
Folienbreite:	50 - 435 mm
Folienrollendurchmesser max.	400 mm
Druckluftbedarf	5 nl / Hub³
Arbeitsdruck	6 bar
Leistungsaufnahme	4,0 kW³
Gewicht der Maschine ca.	1000 kg
Farbe der Maschine	RAL 9006 (Sollas grau)
Antriebssystem	Servo- und Nockenge-steuert
Steuerungssystem	SPS (Standard SIEMENS, Rockwell oder Allen Bradley optional)
Konfiguration	HL / HR / LL / LIL / DIL
Verpackungsmaterialien ⁴	Polypropylen, be-schichtetes Papier, re-cyclingfähige BOPP-Fo-lie und biologisch abbaubare BOPLA-Folie

Abmessungen

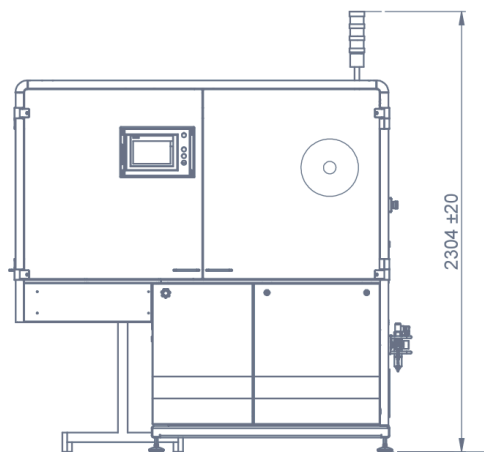
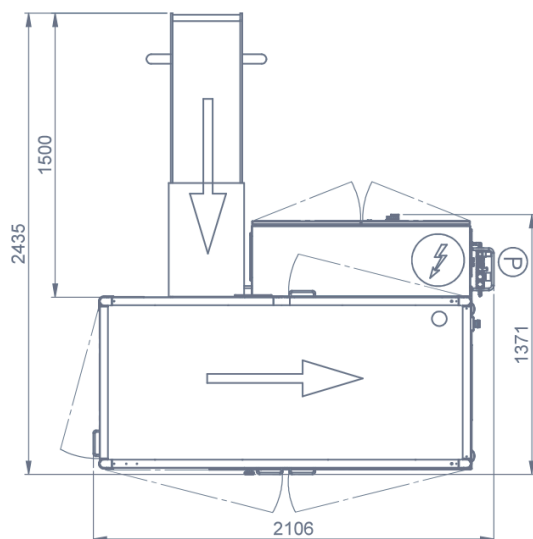

Konfiguration HL

Sollas Signatur-Falzen

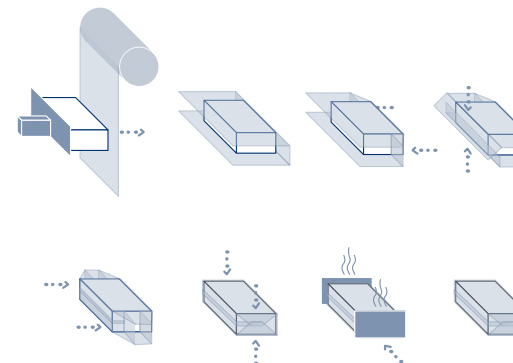

Produktabmessungen

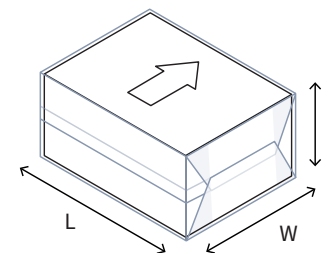

Förderbandkonfigurationen

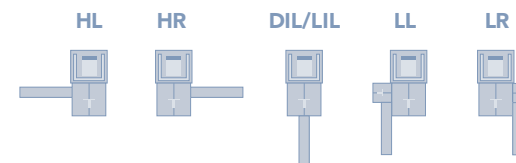

¹Je nach Produkt und Verpackungsmaterial. ²Zahlen in Klammern geben optionale Änderungen an. ³Ohne Zubehör. ⁴Generell können alle heißschweißbaren Verpackungsmaterialien verwendet werden. Im Zweifelsfall wird Sollas gerne jedes Material, das Sie verwenden möchten, testen.



Sollas bietet qualitativ hochwertige Verpackungslösungen. Unsere Volleinschlag- und Banderoliermaschinen sind maßgeschneidert und auf jede individuelle Situation abgestimmt. Qualität und Innovation sind unsere Schlüsselwörter. Kombiniert mit einem zuverlässigen Service und einer unterstützenden, proaktiven Herangehensweise können Sie sicher sein, dass wir Ihnen eine vollumfängliche Lösung bieten.



Sollas ist ein niederländisches Unternehmen in Familienbesitz. Von unserem Hauptsitz in Wormer aus koordinieren wir alle unsere nationalen und internationalen Aktivitäten. Niederlassungen gibt es in Frankreich, Deutschland und im Vereinigten Königreich. Unterstützt durch ein internationales Netz von etwa 50 Vertretern und Händlern weltweit bieten wir eine solide Kundendienstbetreuung und Unterstützung.

Interessiert? Kontaktieren Sie uns

Firmenzentrale

Sollas Holland BV, Bruynvisweg 1
1531AX Wormer, Niederlande
contact@sollas.com

www.sollas.com